



LC436E ab lindec

Арт. №: LC436E
Стр. 1 (2)
[стр. 59]

ОДНОРОТОРНАЯ ЗАТИРОЧНАЯ МАШИНА С
ЭЛЕКТРОПРИВОДОМ

НОВИНКА

EAC



CE

Электрическая затирочная машина для профессионалов

Созданная для настоящих профессионалов, однороторная затирочная машина AB Lindec® LC436E, предназначена для выполнения бесперебойных работ по обустройству полов с высокими уровнями допуска. Оснащена мощным электрическим двигателем 3,8 кВт, 5,1 л.с., 380В/16А, крестовиной, рычаги которой имеют заглушки, помогающие предотвратить попадание цемента и цементного молочка в крестовину, стандартной крестовиной, мощным редуктором, защитным кольцом, кромочными колесиками и складной ручкой для более легкой транспортировки и снижения расходов на перевозку. Для облегчения обслуживания и смены дисков и лопастей – наклоните машину и установите ее на ручку. Однороторная машина Lindec® LC436E может использоваться и как обычная машина, и как кромочник, все зависит от типа диска, который Вы используете.

Машина имеет сертификат ЕС и соответствует всем нормам техники безопасности согласно директиве 2006/42/EG.

Имеется возможность установки транспортировочных колёс, которые поставляются как дополнительная опция

(арт. № LC436220).



ab lindec®

Box 5,
Fax

421 21 V.Frölunda,
+46-31-298876

Sweden,
export@lindec.se

Tfn +46-31-298810
www.lindec.com

LC436E ab lindec



Легкое перемещение

Машина снабжена двумя парами ручек для удобного перемещения машины на площадке.



Поставьте или наклоните машину

Для легкого техобслуживания и замены лопастей и диска.

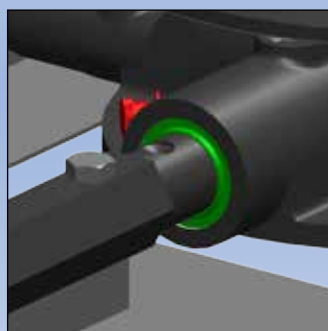

Специально созданный рычаг крестовины

Специально созданный рычаг крестовины с заглушкой помогает предотвратить попадание цемента и цементного молочка в крестовину и избежать дополнительного техобслуживания.



Удобная транспортировка

В течении 30 секунд колеса раскладываются для легкой транспортировки. Транспортировочные колеса являются дополнительной опцией и подходят для машин других марок. (арт. №: LC436220)

| Основные данные | LC436E |
|--------------------------|----------------------------|
| Ротор Ø лопасть | 91 см/36" |
| Количество лопастей | 4 |
| Диаметр защитного кольца | 95 см37" |
| Длина слож. рукояти | 120 см/47" |
| Длина разлож. рукояти | 225 см/89" |
| Высота по рукоять | 91 см/36" |
| Высота по подъем. крюк | 91 см/36" |
| Об/мин, мин/макс | 40/124 об/мин |
| Вес | 107 кг / 236 фунтов |
| Регулируемая рукоять | Есть |
| Регулировка лопастей | Есть |
| Электродвигатель: | 3,8 кВт; 5,1 л.с; 380В/16А |

Дополнительные принадлежности

| | |
|-------------------------|--------------------------|
| Финишные лопасти | арт. №: 11512 |
| Комбинир. лопасти | арт. №: 11562 |
| Пластиковые лопасти | арт. №: 11575 |
| Диск | арт. №: 11619, 94 см/36" |
| Композитный диск | арт. №: 11664 |
| Диск для кромочника | арт. №: 11617, 92 см/36" |
| Транспорт. колеса | арт. №: LC436220 |
| Подъемные стропы, 0,7 м | арт. №: LC900852 |

У LC436E есть потенциометр, который позволяет переключать режимы (1) и (2) и регулировать скорость. Оба имеют "плавный старт", что означает, что не будет рывка при старте и машина будет набирать скорость плавно.

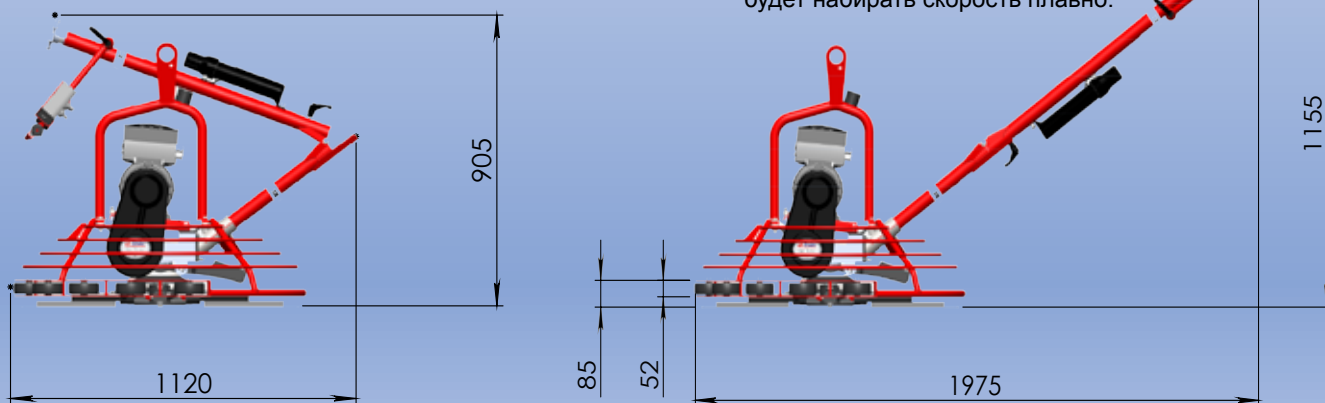
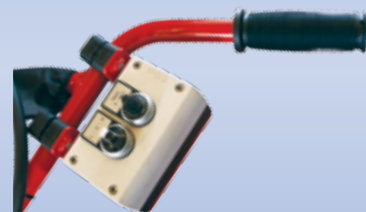

ab lindec® стремится предоставить корректную информацию о технических характеристиках и применении своих материалов. Тем не менее, в связи с тем, что ab lindec® не может контролировать процесс подготовки и укладки материалов, а так же соблюдения условий при их применении и хранении, компания не может нести ответственность за результат. ab lindec® несёт ответственность только за качество продукции на момент поставки.