

Linofog[®] Mix es un sellador de juntas y un excelente material para la reparación de picotazos, agujeros etc. Es un producto seguro y duradero para la aplicación industrial. Resiste grandes esfuerzos y tiene gran elasticidad.

Linofog[®] Mix está a base de poliuretano de 2 componentes. Se puede usar incluso en temperaturas bajas (- 50 °C). Tiene buena resistencia a la química y a la abrasión.

La resistencia química:

Acido: 10 % acido sulfúrico
50 % acido fosforito
50 % acido crómico

Animal: Grasas
Proteínas
Sangre

Álcali: 1 % soda cáustica
1 % amoniaco

Vegetal: Grasa
Proteínas
Azucares

Sales: NaCl
Na₂CO₃
10 % NaHCO₃

Aceites: Crudo
Gasolina
Keroseno
Aceites de Maquina

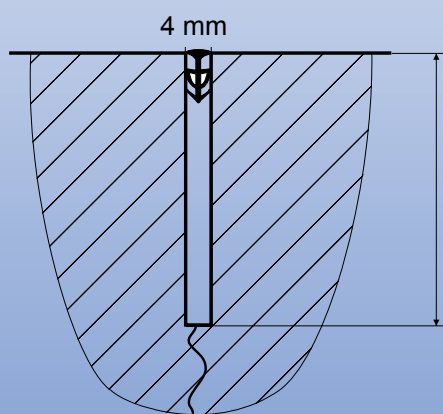

Profundidad de corte
1/4 - 1/3 del espesor
de la losa

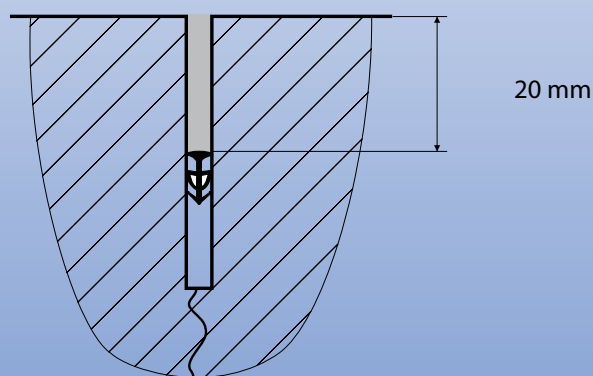

Consulte las instrucciones.

ab lindec[®] se esfuerza por proporcionar la información correcta sobre las propiedades técnicas y el manejo de sus productos. Sin embargo, mientras ab lindec[®] no tiene control sobre la manera en que se mezcla y aplica los productos, ab lindec[®] no puede ser responsable de la aplicación. Sólo se responsabiliza de la calidad de los productos en el momento de la entrega.